

Bedienungsanleitung

FM600

(Version 1.1.0)

Frequenz-Analog-Umformer (2-kanalig)

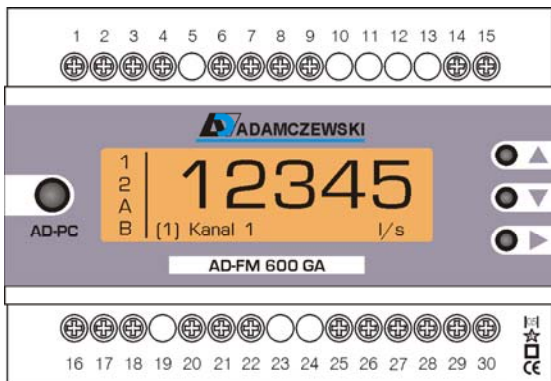

AD-FM 600 GA



AD-FM 600 FE

Inhaltsverzeichnis

Inhaltsverzeichnis	2
Funktionen und Anwendungen	3
Technische Daten	4
Signalfluss.....	5
Inbetriebnahme.....	6
Betrieb des Gerätes.....	6
Anzeige und Bedienelemente	6
Bedienung	7
Die verschiedenen Betriebsarten	7
Die Umschaltung der Bedienungssprache	7
Parametrierung	7
Navigation im Normalbetrieb.....	8
Die Anzeige	9
Programmierung.....	10
Navigation zur Parametereinstellung	10
Parameterwahl / Eingang.....	11
Parameterwahl / Eingang / Grenzwert	11
Parameterwahl / Ausgang / Analogwerte	12
Parameterwahl / Ausgang / Analogwerte / Simulation	12
Parameterwahl / Ausgang	12
Parameterwahl / Ausgang / Frequenz.....	12
Parameterwahl / Zähler	13
Funktionen / Werkseinstellung.....	13
Funktionen / Anzeige	13
Funktionen / Passwort	14
Eingangssignalsimulation.....	14
Anwendungsbeispiele	14
Kontakt	16
Firmwareupdate	17
Signalklemmenbeschaltung FM 600 FE	18
Eingangsbelegung FM 600 FE	18
Abmessungen FM600FE	18
Signalklemmenbeschaltung FM 600 GA	19
Eingangsbelegung FM 600 GA	19
Abmessungen FM600GA	19

Abkürzungen:

E1.....	Erster physikalischer Eingangskanal
E2.....	Zweiter physikalischer Eingangskanal
E1+E2.....	Summe beider Eingangskanäle
E1-E2.....	Differenz beider Eingangskanäle
E2-E1.....	Differenz beider Eingangskanäle
s.....	Sekunde
h	Stunde
SP.....	Schaltpunkt

Funktionen und Anwendungen

Der FM600 ist ein frei programmierbarer, zweikanaliger Frequenz-/Analog-Messumformer mit Anzeigeeinheit, Analogausgangsstufen und zusätzlichen Digitalausgängen. Die Anschaltung der verschiedenen Eingangssignalquellen erfolgt an den dafür vordefinierten Eingangsklemmen. Jeder Kanal kann ein- und ausgangsseitig separat parametrierbar werden. Zur Inbetriebnahme des Gerätes ist neben einem beliebigen Versorgungsspannungsanschluss nur die Eingabe der Impulswertigkeit und der gewünschte skalierte Endwert notwendig. Für eine freie Skalierungsanzeige steht eine Liste mit gebräuchlichen Einheiten zu Verfügung. Die Eingabe aller Kenngrößen kann direkt am Gerät ohne Hilfsmittel erfolgen. Als Digitalausgang steht je Kanal ein potentialfreier Relaiskontakt (Wechsler) bzw. ein Optokoppler (optional statt Relaiskontakt) zu Verfügung. Die Ausgangskontaktbewertung erfolgt mittels einer Faktor/Teiler-Funktion. Zur analogen Messwertweiterleitung steht je Kanal ein frei einstellbarer und synchron arbeitender Strom-/ Spannungsausgang bereit. Durch die aktivierbaren Summierfunktionen eignet sich das Gerät z. B. als Frequenzsummierer und auch als Impulssummierer. Damit lassen sich eingehende Mengenimpulse bewertet an nachfolgende Prozesssysteme weiterleiten. Anwendungsbeispiel: Wasserzähler mit Haupt- und Nebenzähler.

Merkmale:

- Anzeigeeinheit:
- FM600FE: Grafik-LCD, grau , 122 x 32 Pixel
- FM600GA: Grafik-LCD, bernstein , 122 x 32 Pixel
- Eingangssignalquellen: Namurgeber, Kontaktgeber, Open Kollektor, 3-Leiter-Optogebler, 24V aktiv
- Eingangsfrequenzbereich: 0...1 mHz bis 0...10 kHz
- Genauigkeit, Frequenzmessung: + / - 0,1 %
- wahlfreie Signalquellenzuordnung für die verschiedenen Funktionsblöcke
- Numerische Anzeige, je Kanal, von: Eingangsfrequenz, skaliertem Wert, Analogausgangswert
- Simulationsmodus, eingangsseitig, getrennt für jeden Kanal in Prozentschritten vom eingestellten Eingangsbereich einstellbar, auch mit automatischer Rampenfunktion (1% / s)
- Analogsimulationsmodus, ausgangsseitig (auch mit automatischer, zeitabhängiger Abschaltung), getrennt für jeden Kanal in Prozentschritten vom eingestellten Ausgangsbereich einstellbar
- maximale Ausgangsfrequenz: 10 Hz (optionaler Optokopplerausgang ab 1 Hz empfohlen)
- Lernfunktion für Eingangssignale
- Analogausgänge je Messkanal: 0...20mA (an max. 500Ω) und gleichzeitig 0...10V (an min. 10kΩ), frei einstellbar (Strom und Spannung laufen synchron)
- Analogsimulationsmodus (auch mit automatischer, zeitabhängiger Abschaltung), getrennt für jeden Kanal in Prozentschritten vom eingestellten Ausgangsbereich einstellbar
- Genauigkeit, Analogausgang: 0,3 %
- Linearität, Analogausgang: + / - 0,1 %
- Digitalausgang je Messkanal: potentialfreier Kontakt, Optokoppler (optional erhältlich)
- einstellbares Teilverhältnis: Eingang/Ausgang = 1:1 bis 1:9999999 bzw. 9999999:1
- maximale Ausgangsfrequenz: 10 Hz
- Pulsbreite einstellbar von 10...65535 ms
- alternative Grenzwertfunktion (Werkszustand)
- Ein- /Ausschaltgrenzwert (Hysteresefunktion) zuschaltbar, statt Ausgangsimpulsfunktion
- Konfigurationsschnittstelle für Personalcomputer mit ADAMCZEWSKI-Parametriersoftware
- einstellbare Filterfunktion (Dämpfung)
- Messstellenbezeichnung im Klartext mit 8 Zeichen, auch manuell direkt am Gerät änderbar
- zuschaltbarer Änderungsschutz für die Parameter über ein numerisches Passwort
- Auswahl von drei verschiedenen Bedienungssprachen (deutsch, englisch, französisch)

Technische Daten

Bauform FE (für Fronteinbau)	Schalttafelgehäuse nach DIN 43 700, 48x96 mm BxHxT 91,5x43x131 mm
Bauform GA (für Hutschienenmontage)	Schalttafel Ausschnitt: 92x44 mm ---- Schalttafelstärke 1,5-10 mm Hutschienengehäuse, BxHxT 100x74x119 mm Gewicht: -----ca 230 gr. Klemmenquerschnitt: Netzklemme 2,5 mm ² , alle anderen 1,5 mm ²
Umgebungsbedingungen	Zulässige Umgebungstemperatur-----0...+50°C
Elektrische Schutzmaßnahmen	Schutzklasse-----II Schutzart-----Klemmen IP 20, Frontseite FE-Gehäuse IP 65
Signaltrennung E/A-Prüfspannung	2kVAC
Prüfspannung zur Versorgung	4kVAC
Versorgungsspannung	ALLPOWER-----20-253 VDC bzw. 50-253 VAC
Leistungsaufnahme	max. 4 W bzw. 5 VA
Frequenzgebersversorgung	aktiv: ca. 13,5V (max. 19mA) bzw. für Namurgeber 8V/8mA
Anzeigefunktionen je Kanal	Eingangsfrequenz, skaliertes momentaner Messwert, Analogausgang, Mengenimpulse, skalierte Größe als Quasianalogbalken, Kanalbezeichnung und Skalierungseinheit im Klartext
Digitaleingänge	Namurgeber, Kontaktgeber, Open Kollektor, 3-Leiter-Optogebler, 24V aktiv
Kontaktentprellfunktion	aktivierbar, erfordert minimale Impulsdauer > 40 Millisekunden
Maximale Eingangsfrequenz	10 kHz
Analogausgänge	je Kanal 20 mA an max.500Ω (Leerlauf max. 15 V) und 0...10 V an minimal 10kΩ (Kurzschluss max. 24 mA)
Kontaktausgang	250 V / 2 A bzw. 300 VA
Anzeigefunktionen je Kanal	Eingangsfrequenz, skaliertes momentaner Messwert, Mengenimpulse, skalierte Größe als Quasianalogbalken, Kanalbezeichnung und Skalierungseinheit im Klartext
Anzeige	Grafik-LCD ----- 122x32 Pixel Hintergrund beleuchtet Digitalanzeige-----5-stellig, frei konfigurierbar Skalierungseinheit-----aus Liste frei wählbar bzw. editierbar

Für die CE-Konformität wurden folgende Richtlinien zu Grunde gelegt:

Emission	nach DIN EN 50081-2 Funkstörspannung nach DIN EN 55011 (Industriebereich) Funkstörfestigkeit nach DIN EN 55011 (Industriebereich)
Störfestigkeit	nach DIN EN 50082-2 ESD nach DIN EN 61000-4-2 Burst nach DIN EN 61000-4-4 Surge nach VDE 0843-5 HF-Stromeinspeisung nach DIN 61000-4-6 Elektromagnetische Felder nach DIN EN 61000-4-3

Signalfluss

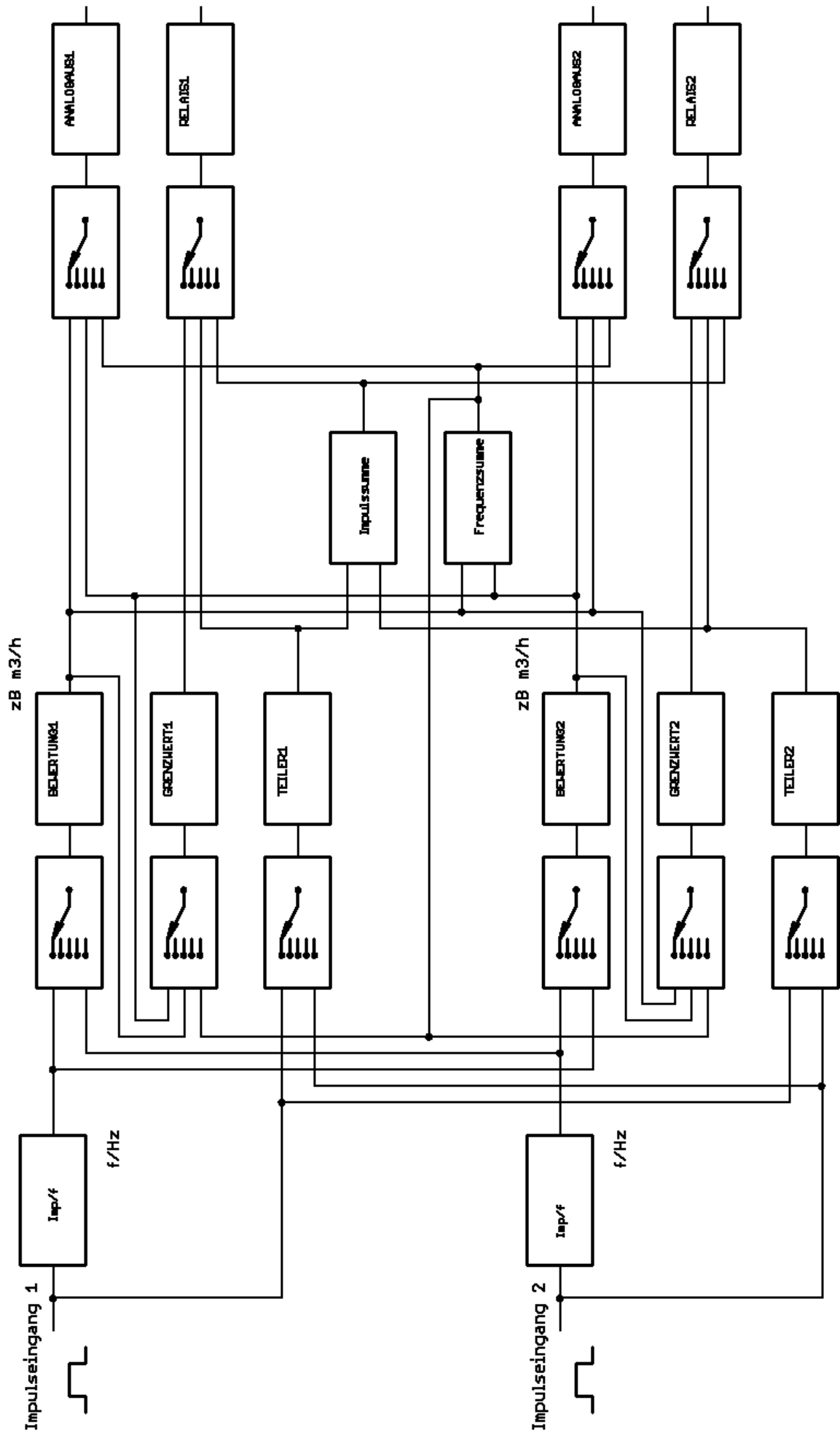

Inbetriebnahme

Schalten Sie vor jeglichen Anschlussarbeiten die Spannungsversorgung aus.

Achten Sie beim Einbau auf hinreichenden Berührungsschutz der Anschlüsse.

Die Stromversorgung sowie die Messeingänge sind mit geeignetem Überspannungsschutz zu versehen.

Alle Anschlüsse sind vor elektrostatischer Entladung zu schützen.

Dieses Gerät ist gemäß VDE 0411 Teil 1 (Schutzmaßnahmen für elektronische Messgeräte) gebaut und geprüft und hat das Werk in sicherheitstechnisch einwandfreiem Zustand verlassen. Um diesen Zustand zu erhalten und einen gefahrlosen Betrieb sicherzustellen, muss der Anwender die Hinweise beachten, die in dieser Betriebsanleitung enthalten sind.

Die Inbetriebnahme muss durch hinreichend fachkundiges Personal erfolgen. Anschluss- und Wartungsarbeiten dürfen nur bei abgeschalteter Stromversorgung vorgenommen werden.

Das Gerät entspricht der Schutzklasse II für ortsfesten Anschluss. Die Verbindung zwischen einem eventuell vorhandenen Schutzleiteranschluss und einem Schutzleiter ist vor jeglichen anderen Verbindungen herzustellen.

Das Gerät wird einbaufertig geliefert. Es braucht weder zum Anschluss noch zur Eingabe der Kennwerte geöffnet werden.

Der Einbau ist in jeder Lage zulässig, jedoch nicht in unmittelbarer Nähe starker Störquellen.

Das Anzeigegerät ist vorgesehen zum Einbau in trockenen Räumen, z.B. in Schalttafeln, Gestellen oder Schränken.

Bei jeder Zuschaltung der Stromversorgung wird der letzte ausgewählte Anzeigebetriebszustand wieder hergestellt.

Der Frequenzmessumformer „FM600“ muss generell außerhalb explosionsgefährdeter Bereiche montiert werden !

Die Schnittstelle ist potenzialmäßig mit den Eingängen verbunden. Um Fehlfunktionen des Gerätes zu vermeiden darf der PC mit dem das Geräte parametrierung keine galvanische Verbindung zu den Eingangssignalen haben!

Betrieb des Gerätes

Anzeige und Bedienelemente

Das Gerät besitzt zur Bedienung und Parametrierung drei Kurzhubtasten („up“, „down“ und „set“), ein Grafikdisplay mit Hintergrundbeleuchtung dient zur Anzeige des Messwertes und der Parameter.

FM 600 FE

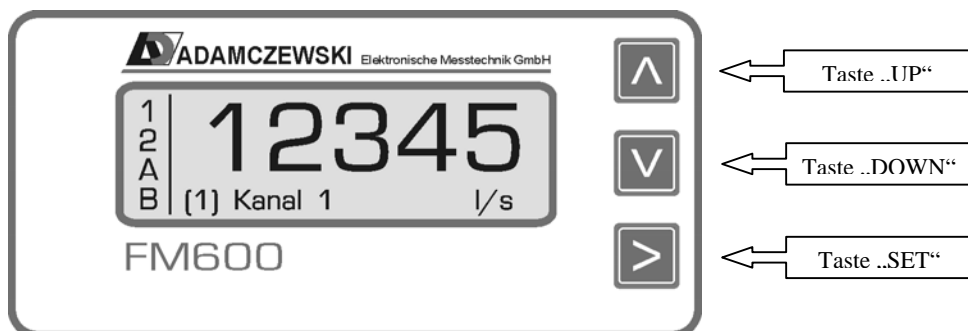

FM 600 GA



Bedienung

Das Gerät kann vollständig über die drei Tasten „up“, „down“ und „set“ parametrierbar und eingestellt werden. Die Tasten haben dabei in Abhängigkeit des aktuellen Betriebsmodus folgende Funktionen:

Taste	Funktion
„up“	Im Normalbetrieb wechselt man mit dieser Taste den jeweiligen Anzeigemodus, also z.B. Quasianalogbalken, Großzahl oder „echter“ Messwert. Im Parametriermodus kann mit dieser Taste ein Menüeintrag oder Listenelement ausgewählt oder eine Zahl editiert werden.
„down“	Wie Taste „up“, nur andere Richtung
„set“	Durch einen kurzen Druck der „set“-Taste wechselt die Anzeige zum alternativen Kanal. Jeder Kanal wird in demselben Anzeigemodus angezeigt (also z.B. alle in Großzahl oder alle als Balkenanzeige etc.) Die Gerätefunktion wird dadurch nicht beeinflusst. Durch einen Langtastendruck der Taste „set“ (>1s) gelangt man vom Normalbetrieb in den Parametriermodus und wieder zurück, wenn man vorzeitig zurückkehren möchte, ohne den ganzen Menübaum zu durchlaufen. Diese Taste hat auch die Funktion einer Bestätigungstaste für numerische Eingaben oder bei der Auswahl eines Elements aus einer Liste.

Die verschiedenen Betriebsarten

Das Gerät befindet sich grundsätzlich in einem der zwei Betriebsmodi „Normalbetrieb“ oder „Parametrierung“. Nach dem Einschalten des Gerätes befindet sich das Gerät im Modus „Normalbetrieb“. Das Gerät führt auch während der Parametrierung alle gemäß seinen Parametern eingestellten Funktionen aus. Mit den Tasten „up“ und „down“ kann man zwischen den verschiedenen Anzeibetriebsarten umschalten. Mit einem kurzen Tastendruck auf „set“ wechselt man jeweils zum alternativen Kanal. Die aktuelle Kanalnummer wird im Display in runden Klammern gesetzt dargestellt.

Die Umschaltung der Bedienungssprache

Der FM600 ist werksseitig mit drei Sprachmodulen ausgerüstet: deutsch, englisch und französisch. Die Bediensprache wird in einem separaten Menüparameter eingestellt, kann aber auch im Normalbetrieb mittels Langtastendruck, aller drei Tasten gleichzeitig, weitergestellt werden. Dabei erscheint eine Meldung, die mit „set“ bestätigt werden muss.

Parametrierung

In den Parametriermodus gelangt man aus dem Normalbetrieb mit einem Langtastendruck der Taste „set“ (>1s). Dabei ist zu beachten, dass der gewünschte zu parametrierende Kanal zuerst im Normalbetrieb angewählt werden muss und dann der Langtastendruck ausführt wird.

Innerhalb der Parametrierebene ist eine Kanalschaltung nicht möglich! Die ausgewählte Kanalnummer ist während der Parametrierung in der linken oberen Anzeigeecke ersichtlich.

Die aktuelle Position während der Navigation wird mittels eines blinkenden „>“ dargestellt, nachfolgend *Cursor* genannt.

Geänderte Parameter werden sofort wirksam. Mit einem Langtastendruck der Taste „set“ (>1s) gelangt man wieder in den Normalbetrieb, wenn man den ganzen Menübaum nicht durchlaufen möchte. Die durchgeführten Einstellungen werden unter folgenden Bedingungen übernommen:

Numerische Werte Wenn die letzte Ziffer bestätigt wurde und der Wert im Gültigkeitsbereich liegt.

Listenelemente Immer, wenn mit der Taste „set“ bestätigt wurde.

Wird ein Wert mit einem Langtastendruck der Taste „set“ (>1s) beendet, stellt sich der Cursor wieder auf die Auswahlposition, wobei eventuell geänderte Werte verworfen werden.

Navigation im Normalbetrieb

Gerätstart / Zuschaltung der Versorgung

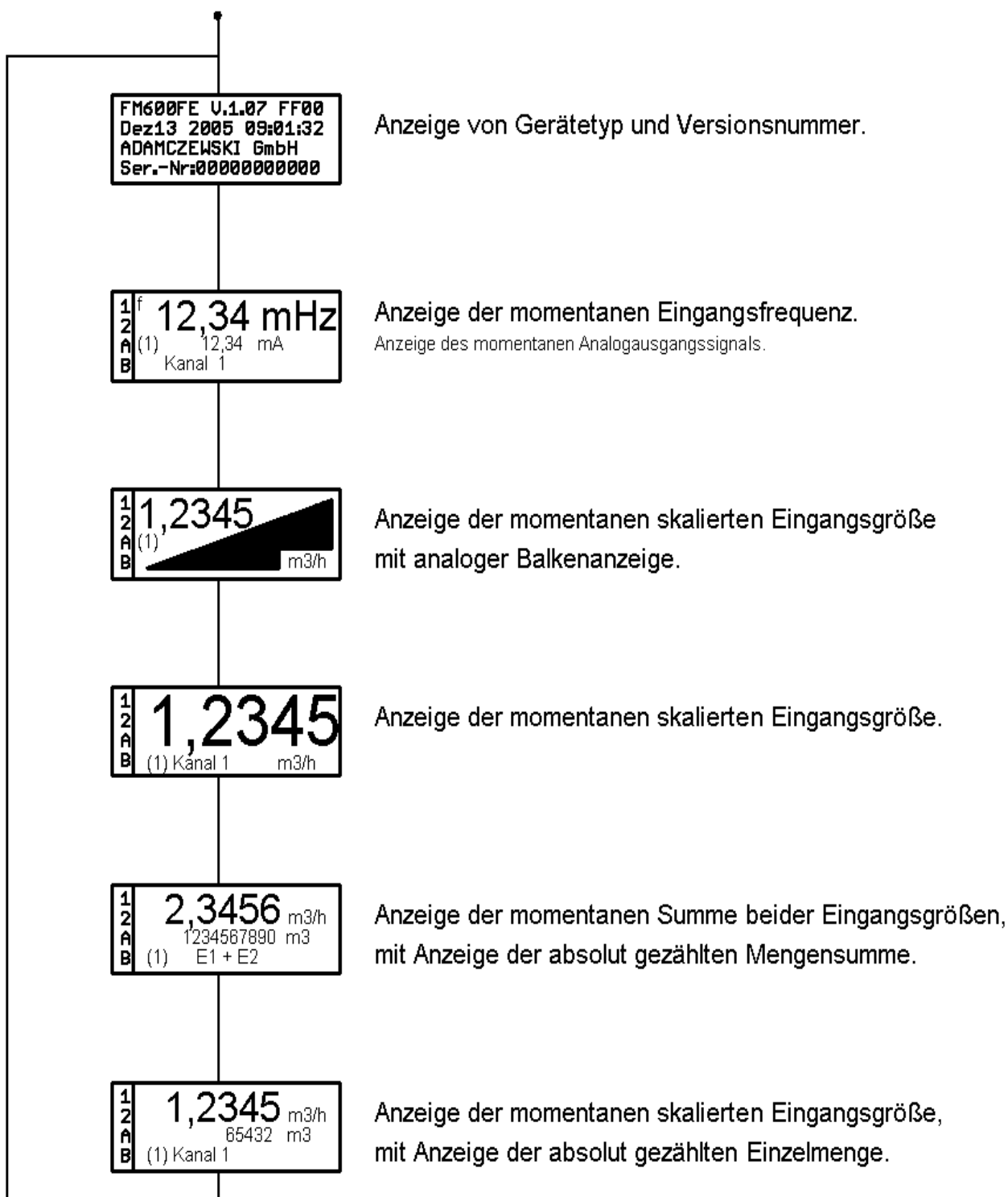

Blättern im Ring mittels Pfeiltasten (UP & DOWN).

Die in runden Klammern dargestellte Ziffer kennzeichnet den momentan angewählten Eingangskanal.

Die Anwahl des alternativen Eingangskanals erfolgt mittels SET-Taste "kurz".

Nach Zuschaltung der Versorgung wird der letzte dargestellte Anzeigezustand wieder hergestellt.

Die Anzeige

Die logischen Signalzustände von Eingängen und Ausgängen werden in der ersten Anzeigespalte dargestellt:

Zeile 1 = Statischer Zustand vom ersten Eingangskanal als „1“,

Zeile 2 = Statischer Zustand vom zweiten Eingangskanal als „2“,

Eingehende Eingangsimpulse größer 1 Hz werden als blinkende Ziffer dargestellt.

Bei Überschreitung einer maximalen (hardwareabhängigen) Eingangsfrequenz wird zusätzlich neben der blinkenden Ziffer ein „>“ dargestellt.

Zeile 3 = Statischer Zustand vom ersten Ausgangskontakt als „A“,

Zeile 4 = Statischer Zustand vom zweiten Ausgangskontakt als „B“.

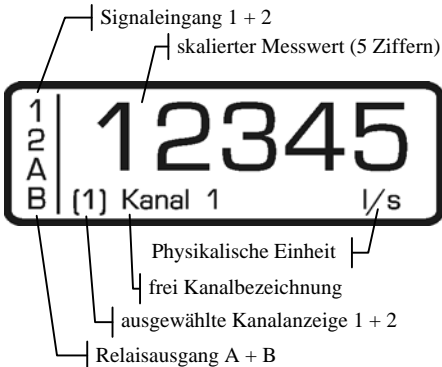
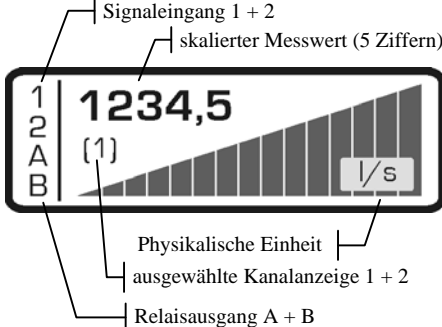
Ansichten	Displaydarstellung	Bemerkung
Standard		<p>Nach dem Einschalten des Gerätes geht es in den Normalbetrieb und zeigt die Standardanzeige des Gerätes an.</p>
Quasianalog		<p>Im Modus „Quasianaloganzeige“ erscheint ein Schrägbalken, der den Messbereich darstellt.</p>

Programmierung Navigation zur Parametereinstellung

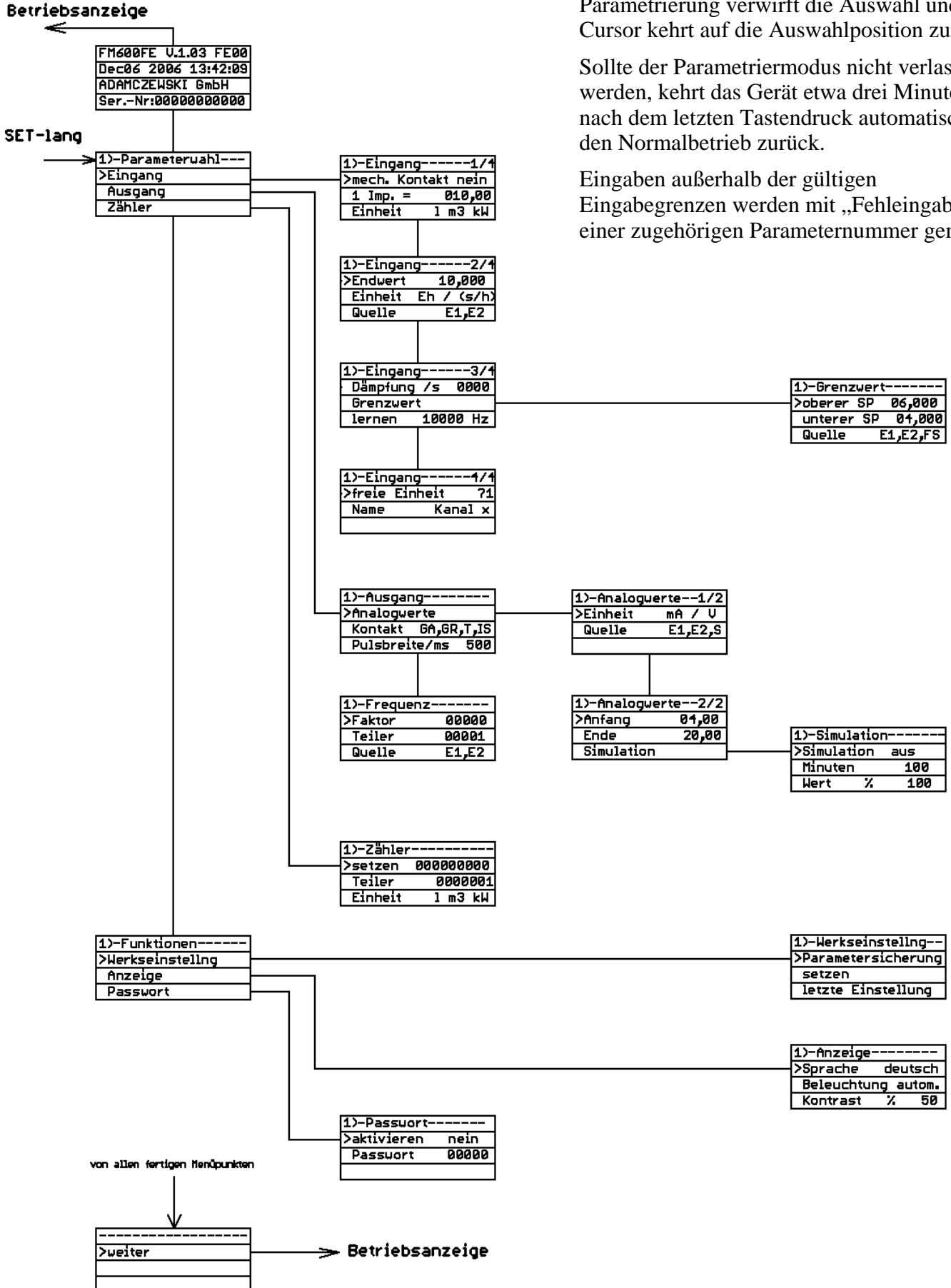

Die Taste „set“ (>1s) während der Parametrierung verwirft die Auswahl und der Cursor kehrt auf die Auswahlposition zurück.

Sollte der Parametriermodus nicht verlassen werden, kehrt das Gerät etwa drei Minuten nach dem letzten Tastendruck automatisch in den Normalbetrieb zurück.

Eingaben außerhalb der gültigen Eingabegrenzen werden mit „Fehleingabe“ und einer zugehörigen Parameternummer gemeldet.

Das Einstellmenü kann jederzeit mit Taste "SET-lang" verlassen werden.

Parameterwahl / Eingang

In diesem Menü lassen sich alle notwendigen Parameter zur Eingangssignalbewertung einstellen.

Parameter	zul. Wertebereich	Werkseinstellung	Bemerkung
mechan. Kontakt	„nein“, „ja“	„nein“	Impulsgeberart, mechanische Kontakte sind z. B. Relaiskontakte. Erforderliche Mindestimpulsbreite: 40 ms.
1 Imp. =	0,0000...99999	1	Impulswertigkeit eines Einzelimpulses. z. B. 1 Impuls = 10 m ³ .
Einheit	„l“ „hl“ „m ³ “ „mg“ „g“ „kg“ „t“ „kt“ „mW“ „W“ „kW“ „MW“ „m“ „km“ “??“	„l“ „kg“	Physikalische Bedeutung eines Einzelimpulses: z.B. Impulse in Litern. Die gewünschte Einheit kann aus einer Liste ausgewählt werden. Änderungen dieser Liste bei zukünftigen Firmwareversionen sind möglich. Die letzte Einheit kann über die PC-Programmiersoftware frei definiert werden. Auch manuell editierbar (zwei Zeichen).
Ende	0,0000...99999	10000	Dieser Wert entspricht dem Skalierungsendwert = 100% = 20mA = 10V = Balkenende.
Einheit (Zeit)	s, h, min	s	Der Endwert wird erreicht bei Eingangsimpulsen pro Zeiteinheit.
Quelle	E1, E2	E1 bzw.E2	Zuweisung des physikalischen Eingangskanals als Signalquelle.
Dämpfung	0...9999 Sekunden	0	Filterfunktion für Anzeige und Analogausgang.
lernen	Messfrequenz ab 1 kHz	10000 Hz	Die anstehende Eingangsfrequenz wird als Endwert (Messbereichsende)eingerichtet.
freie Einheit	zwei Zeichen	„??“	Letzter Einheitenlisteneintrag je Kanal.
Name	acht Zeichen	„Kanal 1“	Freie Messstellenbezeichnung.

Parameterwahl / Eingang / Grenzwert

Einrichtung einer Grenzwertmeldung mittels Schalterpunkt (SP) auf einen logischen, skalierten Kanal (über **Parameterwahl / Eingang / Quelle** ausgewählt). **Kein physikalischer Kanal!**

Die Aktivierung des jeweiligen Ausgangskontaktes zur Grenzwertmeldung erfolgt bei der Ausgangskontaktfunktion. Es gilt die Kommaeinstellung des Eingangsendwertes.

Parameter	zul. Wertebereich	Werkseinstellung	Bemerkung
oberer SP	0,0000...99999	6000	Einschaltschwellwert
unterer SP	0,0000...99999	4000	Ausschaltschwellwert
Quelle	E1, E2, E1+E2, E1-E2, E2-E1	E1 bzw.E2	Logischer Kanal oder Summe beider Kanäle. Kein physikalischer Kanal!

Parameterwahl / Ausgang / Analogwerte

In diesem Menü lassen sich die analogen Ausgangsbereiche festlegen.

Parameter	zul. Wertebereich	Werkseinstellung	Bemerkung
Einheit	mA, V	mA	Auswahl des gewünschten Analogausgangssignals. Der Alternativausgang läuft synchron mit
Quelle	E1, E2, E1+E2, E1-E2, E2-E1	E1 bzw.E2	Die skalierten Eingangssignale werden auf den Analogausgang abgebildet.
Anfang	0-20mA bzw. 0-10V	00,00	Bereichsanfang für Analogwert.
Ende	0-20mA bzw. 0-10V	20,00	Bereichsende für Analogwert.

Parameterwahl / Ausgang / Analogwerte / Simulation

In diesem Menü wird der Simulationsbetrieb eingerichtet. Zur visuellen Kontrolle im Normalbetrieb blinkt die entsprechende Kanalnummer bei aktivem Simulationsbetrieb.

Parameter	zul. Wertebereich	Werkseinstellung	Bemerkung
Simulation	aus, tempor., ständig	aus	Aktivierung der gewünschten Simulationsfunktion. Bei „temporär“ erfolgt die Rückschaltung in den Normalbetrieb nach den eingestellten Minuten .
Minuten	0...100	10	Gewünschte Simulationszeit festlegen.
Wert	0...100	00,00	Prozentuale Analogwertaussteuerung, abhängig vom eingestellten Ausgangssignalebereich.

Parameterwahl / Ausgang

Einrichtung der Ausgangskontakte für bestimmte Funktionen. Grenzwertfunktionen werden von einem logischen, skalierten Signalkanal abgeleitet. Impulsfunktionen werden direkt vom physikalischen Eingangskanal ermittelt. Siehe **Signalfluss!**

Parameter	zul. Wertebereich	Werkseinstellung	Bemerkung
Kontakt	Arbeit, Ruhe, Teiler, E1+E2, E1-E2, E2-E1	Arbeit	Grenzwertkontakt Arbeitsstrombetrieb, Grenzwertkontakt Ruhestrombetrieb, Impulsausgabefunktion, Impulssummierer unter Berücksichtigung von Faktor / Teiler.
Pulsbreite /ms	10...65535	500	Pulsbreite (in Millisekunden) bei Impulsausgabefunktionen.

Parameterwahl / Ausgang / Frequenz

Einrichtung einer Impulsausgabe zur Weiterleitung von separat bewerteten Eingangsimpulsen. Diese können untersetzt, übersetzt oder 1:1 an nachfolgende Geräte weitergeleitet werden. Somit können auch gebrochene Zahlen generiert werden.

Parameter	zul. Wertebereich	Werkseinstellung	Bemerkung
Faktor	0...9999999	0	0 = keine Impulsausgabe
Teiler	1...9999999	1	Mathematisch nicht durch Null teilen!
Quelle	E1 oder E2	E1 bzw.E2	Auswahl der Impulsquelle. Entspricht physikalischem Kanal!

Parameterwahl / Zähler

In diesem Menü wird der Mengenzähler eingerichtet. Dieser Zähler dient nur zur reinen Anzeige von bewerteten Eingangsimpulsen in einer voreingestellten Mengeneinheit.

Eine Summe beider Mengenzähler wird nur bei gleicher Mengeneinheit beider Kanäle angezeigt.

Alle 180 Minuten erfolgt eine automatische Zählerstandsspeicherung in einem nichtflüchtigen Speicher (EEPROM). Bei Betätigung der „SET-Taste“ erfolgt eine sofortige Speicherung.

Bei einem Versorgungsspannungsausfall gehen gebrochene (untersetzte) Zählerstandsanteile verloren.

Parameter	zul. Wertebereich	Werkseinstellung	Bemerkung
setzen	0...999999999	0	Manuelle Voreinstellung eines Mengenzählerstandes.
Teiler	1...9999999	1	Mengenteiler festlegen (nie Null!). Beispiel: 1000 Liter = 1 m ³
Einheit	Einheitenliste siehe Eingang	1	Auswahl einer anzuzeigenden Mengeneinheit für den Mengenzähler.

Funktionen / Werkseinstellung

Für eine funktionsfähige Gerätegrundstellung können die vom Hersteller vordefinierten Parameterwerte gesetzt werden oder bereits funktionsfähige und gesicherte Parameter wieder hergestellt werden.

Parameter	zul. Wertebereich	Werkseinstellung	Bemerkung
Parameter-sicherung	keine Auswahl	Werkswerte	Momentane Geräteeinstellung und Zählerstände werden in einem Sicherheitsbereich abgelegt.
setzen	keine Auswahl	Werkswerte	Alle Parameter und Zählerstände werden auf einen Werksauslieferungszustand gesetzt und ein Gerätereset ausgeführt.
letzte Einstellung	keine Auswahl	Werkswerte	Letzte Parametersicherung wird wieder hergestellt.

Funktionen / Anzeige

Diese Werte werden durch eine „Werkseinstellung“ nicht geändert.

Parameter	zul. Wertebereich	Werkseinstellung	Bemerkung
Sprache	deutsch, english, francais	deutsch	Einrichtung der Bedienungssprache.
Beleuchtung	„autom.“ oder „ein“	autom.	Die Anzeigehintergrundbeleuchtung wird ca. 3 Minuten nach dem letzten Tastendruck automatisch abgeschaltet. Diese Automatikfunktion wird mit „ein“ dauerhaft deaktiviert.
Kontrast %	0...100	0...100	Abhängig vom Betrachtungswinkel.

Funktionen / Passwort

Alle Parameter sind grundsätzlich zur Einsicht für alle Bediener zugänglich.

Ist das Passwort aktiviert, wird beim Versuch einer Parameteränderung der Bediener zur Passworteingabe aufgefordert.

Diese Passworteingabe bleibt ca. drei Minuten nach dem letzten Tastendruck aktiv.

Das Passwort wird durch eine „Werkseinstellung“ nicht geändert. Eine falsche Passworteingabe wird mit „Passwort“ und der vom Bediener eingegebenen Zahl gemeldet.

Passwort verloren oder vergessen:

Unter Angabe der Zufallszahl: „XXXXX“ im Passwortfeld kann beim Gerätehersteller ein einmal verwendbares Ersatzpasswort erfragt werden, um wieder Zugang zu allen Geräteparametern zu erhalten.

Parameter	zul. Wertebereich	Werkseinstellung	Bemerkung
aktivieren	nein, ja	nein	Aktivierung eines Parameteränderungsschutzes.
Passwort	00000...99999	00000	Eingeblendete Zufallszahl, keine tatsächliche Passwortanzeige.

Eingangssignalsimulation

Im Betriebsmodus kann mittels gleichzeitigem Langtastendruck auf Taste UP & DOWN der Eingangssignalsimulationsmodus des aktuell angezeigten Kanals aktiviert werden.

Auf dem entsprechendem Platz in der Statusspalte erscheint dabei ein "s".

Der gewünschte Anzeigemodus muss vorher ausgewählt werden.

Ein Kurztastendruck, UP oder DOWN, bewirkt eine Anhebung bzw. Absenkung der Eingangsfrequenz um einen Simulationsschritt (1% vom eingestellten Skalierungsendwert).

Die zugehörige Eingangsanzeige blinkt wechselseitig als "1" und "s" bzw. "2" und "s".

Ein entsprechender Langtastendruck bewirkt den Start einer Rampenfunktion mit einem Simulationsschritt je Sekunde.

Ein Anzeigewechsel in eine andere Anzeigedarstellung ist in diesem Simulationsmodus nicht mehr möglich. Der Wechsel zum Alternativkanal mittels SET-Taste ist weiterhin möglich.

Die Rückschaltung in den Betriebsmodus erfolgt wieder mittels gleichzeitigem Langtastendruck auf die Tasten UP & DOWN.

Anwendungsbeispiel einer manuellen Parametereinrichtung für einen Verbundwasserzähler

- Gefordert:
- Durchflusssummenbildung auf Analogausgang 1: 0...1000 m³ in 0...20 mA
- Impulssummenausgabe: ein Ausgangsimpuls je 10000 m³ an Kontaktausgang 1
- Alarmmeldung mit Kontaktausgang 2 bei Überschreitung einer momentanen Durchflusssumme von 800 m³/s und Alarmfreigabe bei 700 m³/s.
- Absolute Durchflussmengenanzeige je Kanal und auch als Summe in m³.

Notwendige Angaben bzw. Geräteeinstellungen:

Für eine Analogsummenbildung müssen die Skalierungseinheiten beider Summanden identisch sein, z. B.:

Skalierungsendwert 1 = 1000,0 m³/s

Skalierungsendwert 2 = 100 m³/s.

- Impulzählerquelle 1 (Hauptzähler): 1 Impuls = 1 m³
- Impulzählerquelle 2 (Nebenzähler): 1 Impuls = 100 Liter = 0,1 m³
- Durchflussendwert für Anzeige 1 und Analogausgang 1 : 0...1000,0 m³/s in 0...20 mA
- Durchflussendwert für Anzeige 2 und Analogausgang 2 : 0...100 m³/s in 0...10 V

Geräteparametrierung (Eingaben für Eingangskanal 1):**Parameterwahl / Eingang (Eingangskanal 1)**

Parameter	zul. Wertebereich	Einstellung	Bemerkung
1 Imp. =	0,0000...99999	1	Impulswertigkeit eines Einzelimpulses. 1 Impuls = 1 m ³ .
Einheit	Einheitenliste siehe Eingang	„m3“	Physikalische Bedeutung eines Einzelimpulses in m ³
Quelle	E1, E2	E1	Zuordnung = 1. Impulseingang
Ende	0,0000...99999	1000,0	Skalierungsendwert = 1000,0 m ³ .
Einheit (Zeit)	s, h	m3 / s	Der Endwert wird erreicht bei 1000,0 m ³ pro Sekunde.

Parameterwahl / Ausgang / Analogwerte (Eingangskanal 1)

Parameter	zul. Wertebereich	Einstellung	Bemerkung
Einheit	mA, V	mA	Auswahl des gewünschten Analogausgangssignals. Der alternative Spannungsausgang läuft synchron mit.
Quelle	E1, E2, E1+E2 E1-E2, E2-E1	E1+E2	Die Summe beider skalierten Eingangssignale wird auf den Analogausgang 1 abgebildet.
Anfang	0-20mA bzw. 0-10V	00,00	Bereichsanfang = 0 m ³ pro Sekunde.
Ende	0-20mA bzw. 0-10V	20,00	Bereichsende = 1000,0 m ³ pro Sekunde.

Parameterwahl / Ausgang / Kontakt (Eingangskanal 1)

Parameter	zul. Wertebereich	Einstellung	Bemerkung
Kontakt	siehe Liste	E1+E2	Impulssummiererfunktion

Parameterwahl / Ausgang / Frequenz (Eingangskanal 1) für Impulssummiererfunktion

Parameter	zul. Wertebereich	Einstellung	Bemerkung
Faktor	0...9999999	1	keine Impulsübersetzung
Teiler	1...9999999	10000	10000 Impulse je 1 m ³ = 10000 m ³
Quelle	E1 oder E2	E1	1. Impulsquelle liefert 1 m ³ je Impuls

Parameterwahl / Zähler (physikalischer Eingangskanal 1)

Parameter	zul. Wertebereich	Einstellung	Bemerkung
Teiler	1...9999999	1	Anzeigeauflösung 1 x 1 m ³ = 1 m ³
Einheit	Einheitenliste siehe Eingang	„m3“	Mengenzähleranzeige in m ³ .

Geräteparametrierung (Eingaben für Eingangskanal 2):**Parameterwahl / Eingang (Eingangskanal 2)**

Parameter	zul. Wertebereich	Einstellung	Bemerkung
1 Imp. =	0,0000...99999	000,10	Impulswertigkeit eines Einzelimpulses. 1 Impuls = 0,1 m ³ .
Einheit	Einheitenliste siehe Eingang	„m3“	Physikalische Bedeutung eines Einzelimpulses in m ³
Quelle	E1, E2	E2	Zuordnung = 2. Impulseingang
Ende	0,0000...99999	100	Skalierungsendwert = 100 m ³ .
Einheit (Zeit)	s, h	m3 / s	Der Endwert wird erreicht bei 100 m ³ pro Sekunde.

Parameterwahl / Eingang / Grenzwert (Eingangskanal 2)

Parameter	zul. Wertebereich	Einstellung	Bemerkung
oberer SP	0,0000...99999	800	Einschaltenschwellwert bei 800 m ³ /s
unterer SP	0,0000...99999	700	Ausschaltenschwellwert bei 700 m ³ /s
Quelle	E1, E2, E1+E2 E1-E2, E2-E1	E1+E2	Grenzen auf Eingangssumme setzen

Parameterwahl / Ausgang / Analogwerte (Eingangskanal 2)

Parameter	zul. Wertebereich	Einstellung	Bemerkung
Einheit	mA, V	V	Auswahl des gewünschten Analogausgangssignals. Der alternative Stromausgang läuft synchron mit.
Quelle	E1, E2, E1+E2 E1-E2, E2-E1	E2	Das skalierte Eingangssignal wird auf den Analogausgang 2 abgebildet.
Anfang	0-20mA bzw. 0-10V	00,00	Bereichsanfang = 0 m ³ pro Sekunde.
Ende	0-20mA bzw. 0-10V	10,00	Bereichsende = 100 m ³ pro Sekunde

Parameterwahl / Ausgang / Kontakt (Eingangskanal 2)

Parameter	zul. Wertebereich	Einstellung	Bemerkung
Kontakt	siehe Liste	Arbeit	Grenzwert als Ausgangskontaktfunktion

Parameterwahl / Ausgang / Frequenz (Eingangskanal 2) für Impulssummierfunktion

Parameter	zul. Wertebereich	Einstellung	Bemerkung
Faktor	0...9999999	1	keine Impulsübersetzung
Teiler	1...9999999	100000	100000 Impulse je 0,1 m ³ = 10000 m ³
Quelle	E1 oder E2	E2	2. Impulsquelle liefert 0,1 m ³ je Impuls

Parameterwahl / Zähler (physikalischer Eingangskanal 2)

Parameter	zul. Wertebereich	Einstellung	Bemerkung
Teiler	1...9999999	10	Impulsteilung, 10 x 0,1 m ³ = 1 m ³
Einheit	Einheitenliste siehe Eingang	„m3“	Mengenzähleranzeige in m ³ .

Firmwareupdate

Im Zuge technischer Weiterentwicklungen ist es möglicherweise erforderlich, die spezifischen Geräteeigenschaften auf einen neuen Stand zu bringen. Dazu gibt es die Möglichkeit eine neue Firmware mittels eines Personalcomputers auf das Gerät zu übertragen. Ein spezielles Datenkabel kann vom Hersteller bezogen werden. Die aktuelle Gerätefirmware ist in der Regel auf der Internetseite, im Bereich „Download“, der Firma ADAMCZEWSKI herunterzuladen.

Bei Bedarf sollten vor einem Firmwareupdate die Geräteparameter mittels der Konfigurationssoftware „VarioConfig“ gesichert werden, da diese und auch der gesicherte Bereich mit Werkswerten überschrieben werden.

Update-Vorgang:

1. Gerät an Spannungsversorgung anschließen und über serielles Datenkabel mit dem PC verbinden.
2. Die Datei "BOOTFLASH.EXE" starten.
3. Nachdem der FM600 gefunden wurde, wird ein Dateialog geöffnet, mit dem die neue Firmwaredatei "FM600_VX_XX.hex" ausgewählt werden kann.
4. Warten bis der Firmwareupdate abgeschlossen ist. Aufbau nicht trennen und Datenübertragung nicht unterbrechen. Dieser Vorgang dauert einige Minuten. Anschließend wird ein Geräteneustart ausgeführt.
5. Der Abschluss des Vorgangs wird mit „Geräte-Update erfolgreich“ gemeldet.

Die Übertragung fremder Gerätefirmware auf das angeschlossene Gerät hat die Funktionsunfähigkeit zur Folge. In diesem Falle muss das Gerät zum Hersteller eingeschickt werden.

Signalklemmenbeschaltung FM 600 FE

Frequenzmessumformer AD-FM600 FE

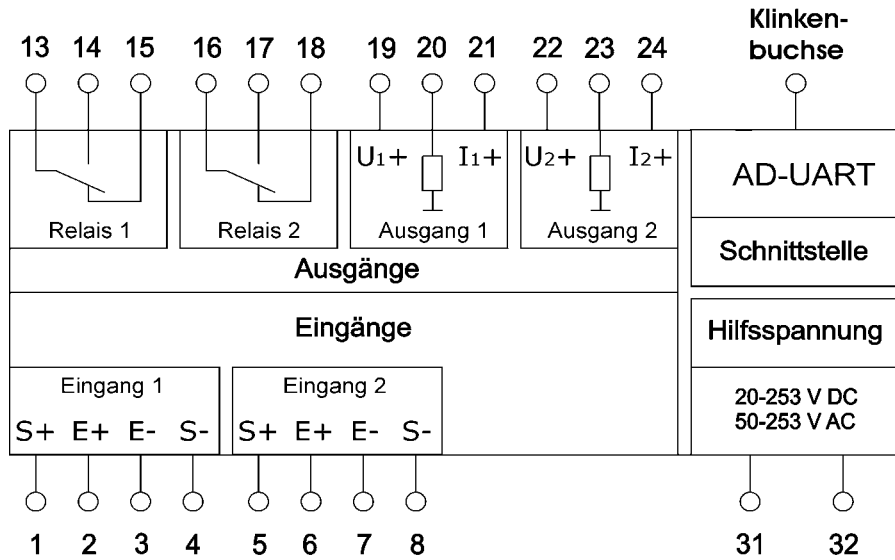

Eingangsbelegung FM 600 FE

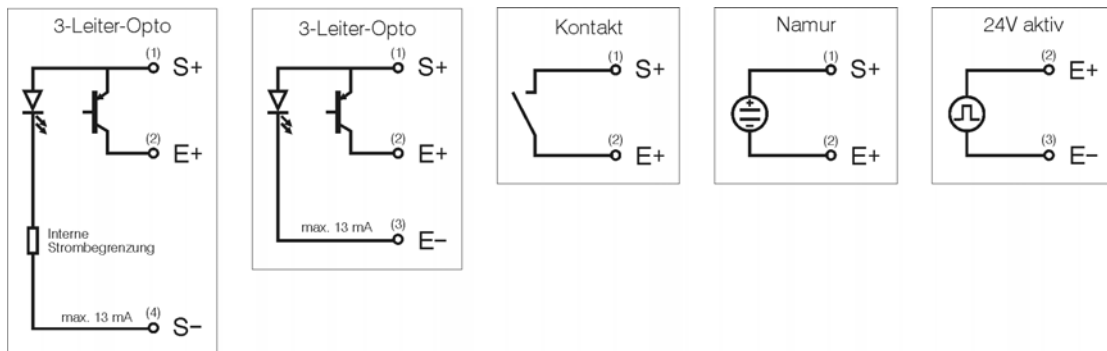

Abmessungen FM600FE

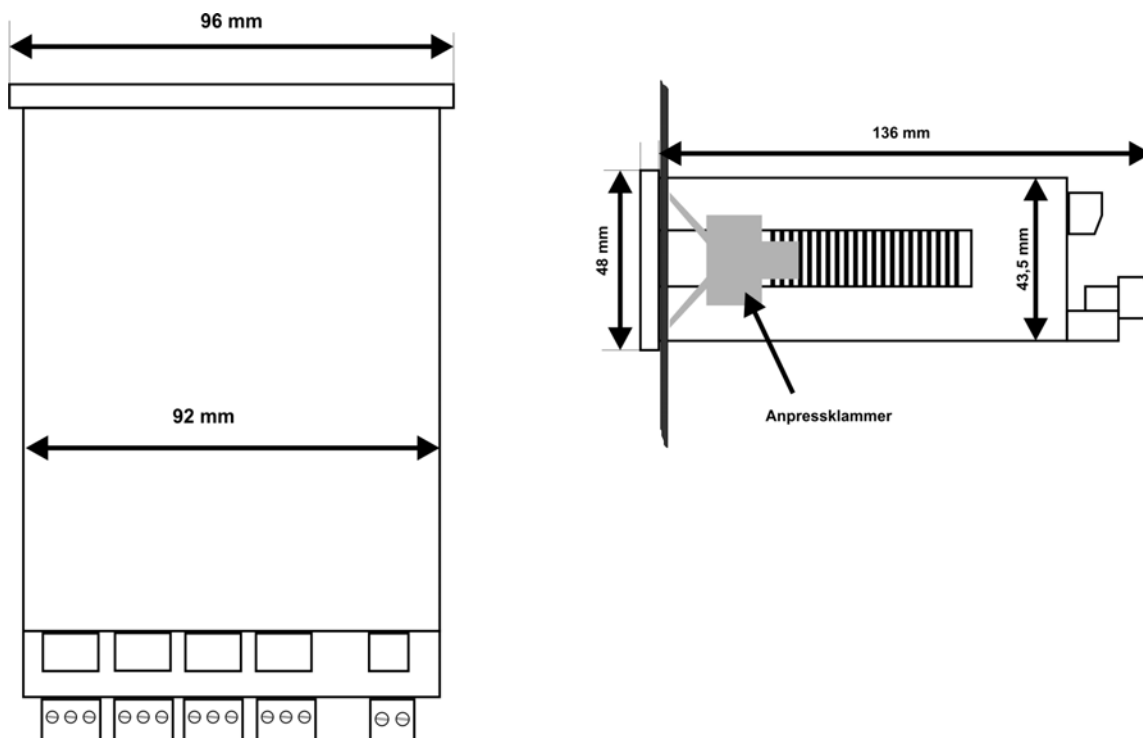

Signalklemmenbeschaltung FM 600 GA

Frequenzmessumformer AD-FM600 GA

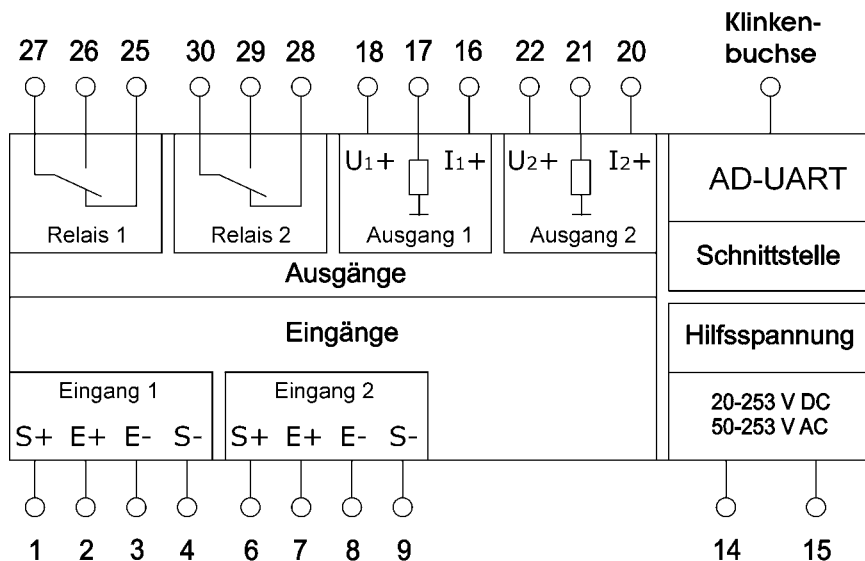

Eingangsbelegung FM 600 GA

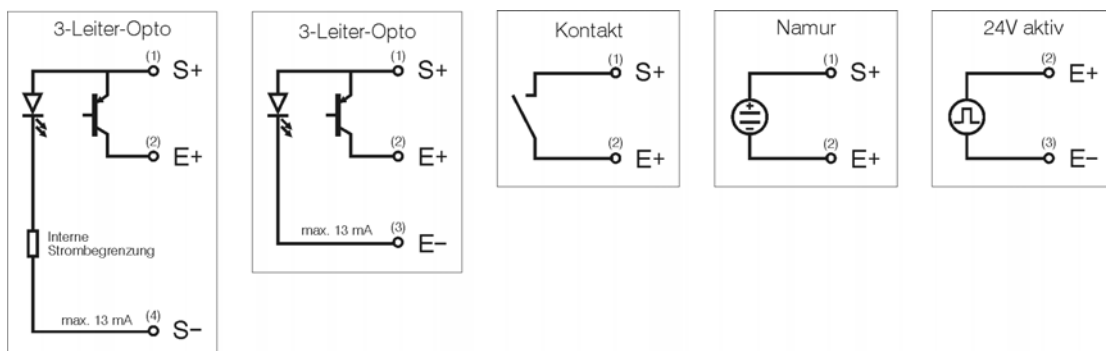

Abmessungen FM600GA

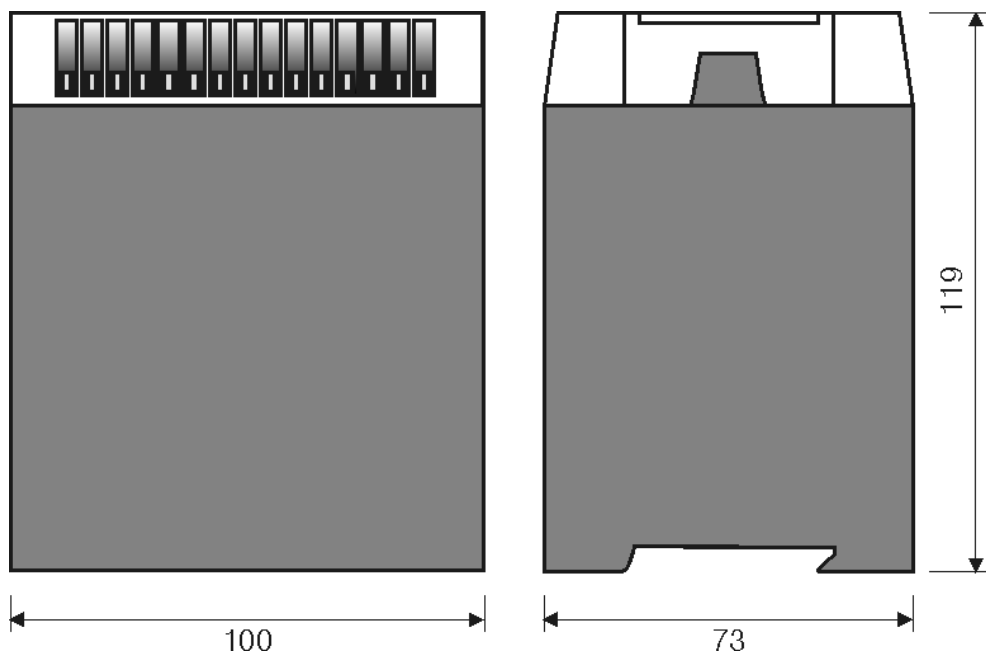



Felix-Wankel-Str. 13 / 74374 Zaberfeld
Tel. +49 (0)7046-875 Fax +49 (0)7046-7678
www.adamczewski.com / info@ad-messtechnik.de
